

Armering i bottenplatta till behållare

Ej utsatt för utvändigt vattentryck

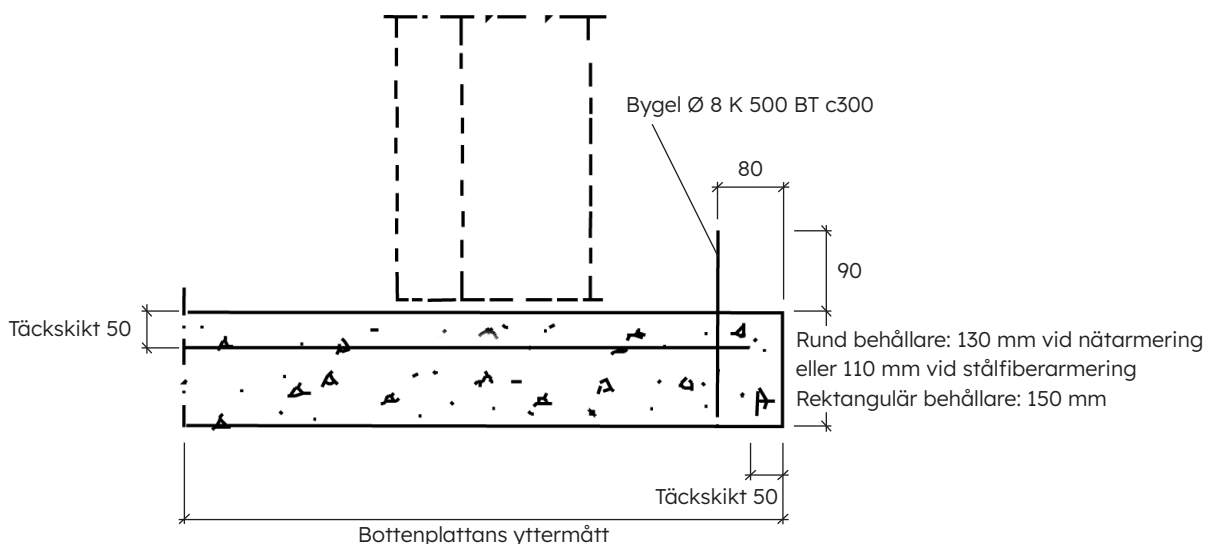

Rund behållare

Armeringsalternativ

- Nät 6150, skarvlängd min 200 mm
- Stålfiberarmering Dramix 80/60 eller likvärdig, 20 kg/m³ betong

Bygel

Ø 8 B 500 BT c 300

Klipplängd = 420

Bygeln trycks ned i samband med gjutning av bottenplattan.

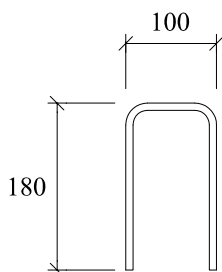

Motgjutning

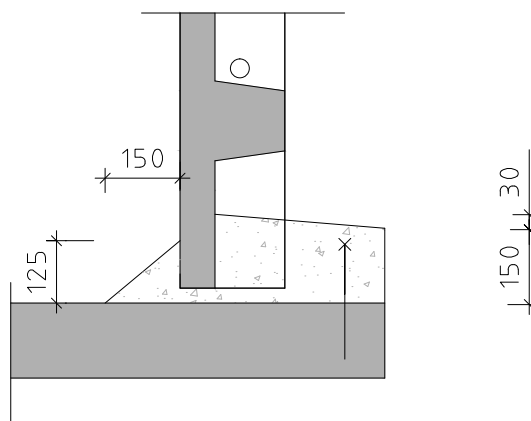

Fyrkantig behållare

Armeringsalternativ

- Nät 6150, skarvlängd min 200 mm

Bygel

Ø 8 B 500 BT c 300

Klipplängd = 500

Bygeln trycks ned i samband med gjutning av bottenplattan.

